

ПОДРЯДЧИК:

ЗАКАЗЧИК:

Главный инженер ООО «РПРЗ»

С.В. Гуляев

« \_\_\_\_\_ » \_\_\_\_\_ 20 \_\_\_\_\_ г.

« \_\_\_\_\_ » \_\_\_\_\_ 20 \_\_\_\_\_ г.

**Техническое задание № 96**

На выполнение работ по демонтажу, перемещению и монтажу оборудования указанного в Таблице 1, расположенного в арендуемом помещении здания «Производственный корпус» литер ЕЦ инв. №1000652, РЦ-06, г. Ростов-на-Дону, ул. Менжинского 2/1/13.

Таблица 1.

№ п/п	Инв.№	Наименование	Поз. №
1	05000001	Ленточнопильный станок Н-260НВНС	3
2	95000433	Ленточнопильный станок Pe-tra, DC300A CutMaster	14
3	95000434	Ленточнопильный станок Pe-tra, DC300A CutMaster	15
4	95000470	Ленточнопильный станок Н-260НВНС	16
5	95000471	Ленточнопильный станок Н-260НВНС	17
6	95000472	Ленточнопильный станок Н-260НВНС	18

Основание для выдачи задания: реорганизация участка

**Содержания работ:**

1. Произвести демонтаж оборудования, указанного в Таблице 1, в том числе входные и выходные рольганги, входящие в состав оборудования.
2. Произвести перемещение оборудования, указанного в Таблице 1 на место монтажа в соответствии с планировкой (Приложение №1).
3. Произвести монтаж и выставку по уровню оборудования, указанного в Таблице 1, в том числе входные и выходные рольганги, входящие в состав оборудования.

**Основные параметры и требования:**

1. В случае повреждения оборудования в процессе производства работ по его демонтажу, перемещению и монтажу обязанность восстановления работоспособности узлов и деталей при сдаче станка в эксплуатацию возлагается на подрядчика.
2. Подключение оборудования к источнику энергопотребления (напряжения) после монтажа и пусконаладочные работы осуществляются Заказчиком.
3. Работы по договору должны выполняться в соответствии с настоящим техническим заданием.
4. В случае возникновения дополнительных работ в процессе выполнения работ согласно ТЗ Подрядчик обязан согласовать дополнительные работы с Заказчиком.
5. Все работы по демонтажу и перемещению оборудования будут производиться на территории действующего производства. Производство работ не должно влиять на технологический процесс работы цеха и движению персонала. Все работы выполнять по согласованию с руководством РЦ-06.
6. Подрядчик обязан выполнять работы обученными и аттестованными специалистами. Перед началом производства работ подрядчик обязан, предоставить документы, подтверждающие допуск специалистов к эксплуатации ГПМ Заказчика.

7. Подрядчик обязан вести: общий журнал работ.
8. Подрядчик обязан выполнить все мероприятия на месте производства работ для исключения рисков нанесения вреда работникам и Заказчику, соблюдая нормы и правила техники безопасности.
9. Заказчик имеет возможность предоставить существующие грузоподъемные механизмы на месте демонтажа/монтажа оборудования: мостовые краны Q=10т, а так же техническую документацию на оборудование.
10. Инструменты, приспособления, материалы и иные механизмы, необходимые для проведения работ – предоставляются Подрядчиком. Используемые материалы, инструменты и приспособления должны соответствовать ГОСТам и техническим условиям.
11. Любой мусор образовавшийся в процессе производства работ является собственностью Подрядчика. По окончании работ Подрядчик обязан осуществить вывоз мусора за территорию завода, где он вправе распорядиться им по своему усмотрению.
12. В случае образования металлолома в результате выполнения работ Подрядчик передает его по акту Заказчику.

**К техническому заданию прилагается:**

- 1) Планировка размещения оборудования
- 2) Перечень оборудования для перемонтажа

Разработано:

Начальник БТН ОГМ  
(должность)

(подпись)

Егельский В.В.  
Ф.И.О.

Согласованно:

Главный механик  
(должность)

(подпись)

Секач И.В.  
Ф.И.О.

Начальник ТБ РЦ-06  
(должность)

(подпись)

Солохин Е.В.  
Ф.И.О.

Начальник цеха РЦ-06  
(должность)

(подпись)

Васильев А.Г.  
Ф.И.О.

Главный энергетик  
(должность)

(подпись)

Мосиенко Д.С.  
Ф.И.О.

Дата составления: «\_\_\_» \_\_\_\_\_ 20\_\_\_ г.

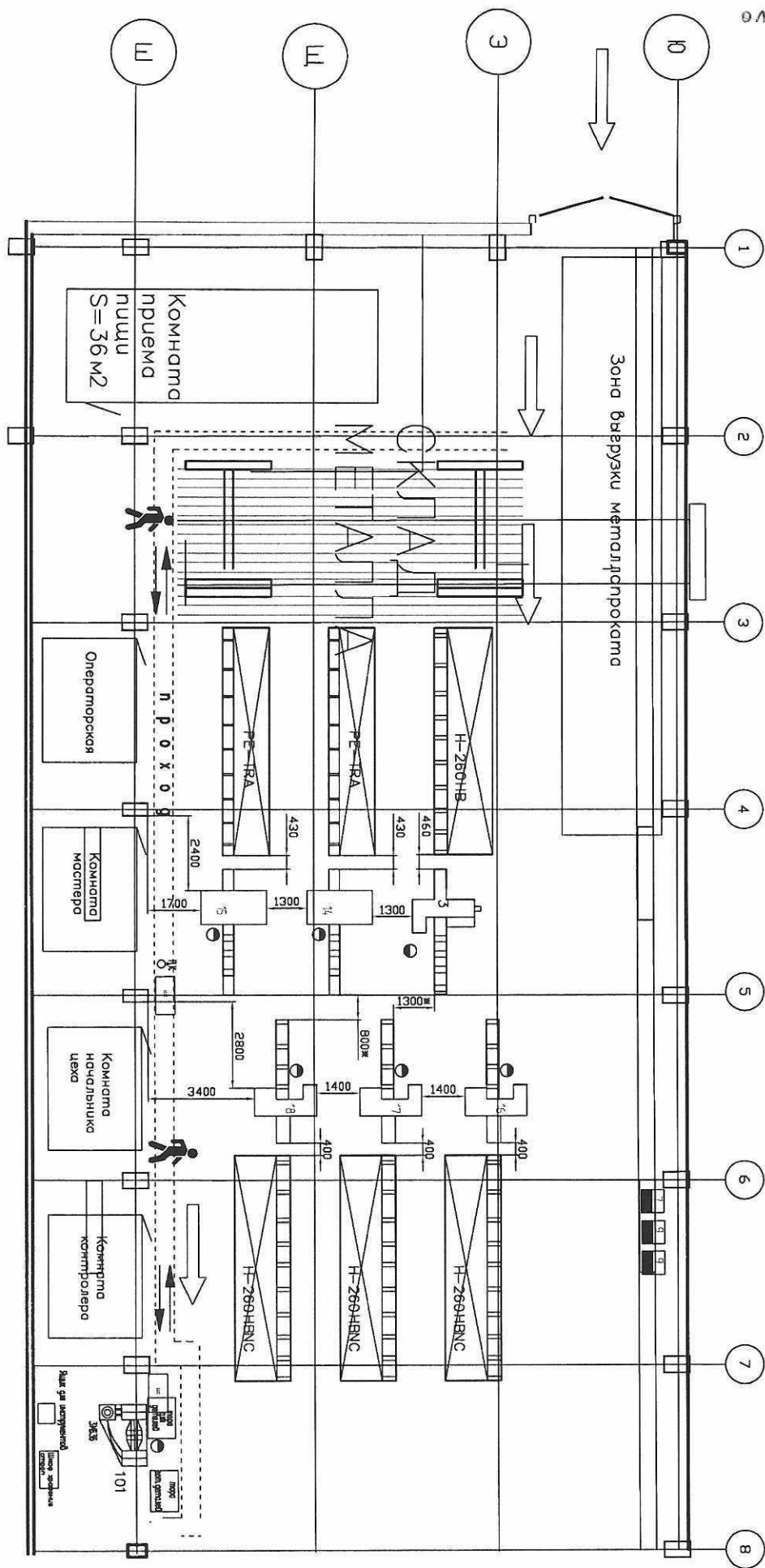

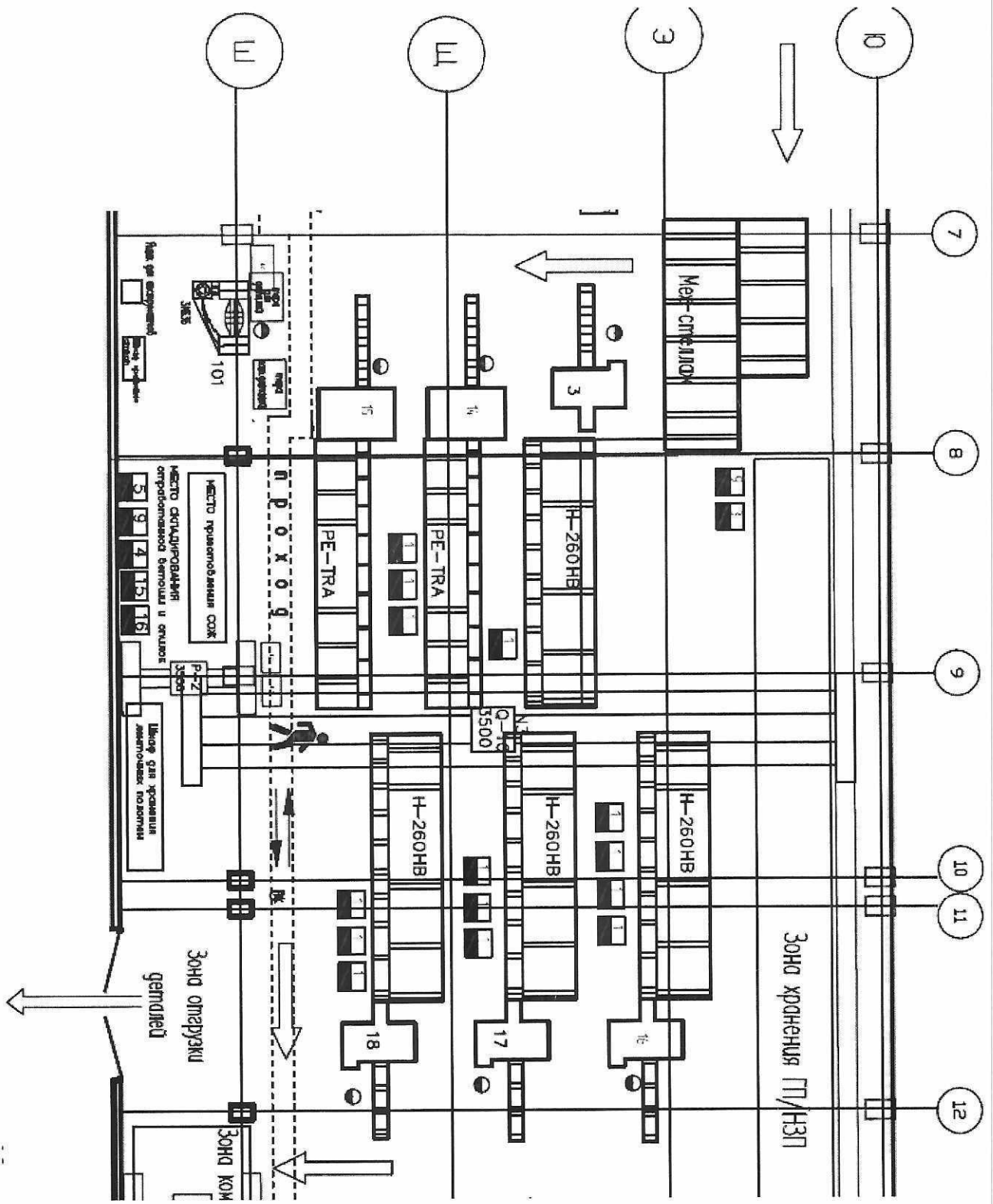

Перечень мероприятий при перемонтаже оборудования

№ п/п	Формулировка мероприятия	Модель оборудования	инв.№/ном №	поз.	Место демонтажа	Место монтажа
1	Демонтаж, перемещение и монтаж ленточнопильного станка	H-260HBNC	5000001	3	РЦ (06) оси Э-Щ 7-9	РЦ (06) оси Э-Щ 3-5
2	Демонтаж, перемещение и монтаж ленточнопильного станка	Pe-tra, DC300A CutMaster14	95000433	14	РЦ (06) оси Щ 7-9	РЦ (06) оси Э-Щ 3-5
3	Демонтаж, перемещение и монтаж ленточнопильного станка	Pe-tra, DC300A CutMaster14	95000434	15	РЦ (06) оси Ш-Щ 7-9	РЦ (06) оси Ш-Щ 3-5
4	Демонтаж, перемещение и монтаж ленточнопильного станка	H-260HBNC	95000470	16	РЦ (06) оси Э 9-12	РЦ (06) оси Э-Щ 5-7
5	Демонтаж, перемещение и монтаж ленточнопильного станка	H-260HBNC	95000471	17	РЦ (06) оси Э-Щ 9-12	РЦ (06) оси Э-Щ 5-7
6	Демонтаж, перемещение и монтаж ленточнопильного станка	H-260HBNC	95000472	18	РЦ (06) оси Ш-Щ 9-12	РЦ (06) оси Ш-Щ 5-7