



ООО «РОСТОВСКИЙ
ПРЕССОВО-РАСКРОЙНЫЙ ЗАВОД»

344029, Г. РОСТОВ-НА-ДОНУ / УЛ. МЕНЖИНСКОГО, 2 / ТЕЛ.: (863) 250-33-81, 250-31-52 / ФАКС: (863) 250-38-42 / E-MAIL: RPRZ@OAORSM.RU

Исх. №18/489 от 12.07.2022 г.

О проведение тендерных торгов.

Уважаемые господа!

ООО «Ростовский Прессово-Раскройный Завод» специализируется на крупносерийном производстве деталей холодной листовой штамповки и лазерной резки. С целью расширения производственных возможностей, прошу Вас рассмотреть возможность поставки в наш адрес деталей согласно чертежу.

п/п	Наименование оборудования	Количество
1	Вал правильный	17

Прошу Вас в коммерческом предложении отразить:

1. Возможность поставки оборудования на условиях DDP-Ростов-на-Дону
2. Стоимость монтажа и шеф монтаж оборудования
3. Контактное лицо и контактный телефон, электронная почта для обратной связи.

Коммерческое предложение и все возникшие вопросы, прошу направлять на электронный адрес pr205107@oaorsm.ru.

Срок окончания приема коммерческих предложений 15.07.2022г.

С Уважением,

Руководитель направления
по оборудованию

Якубов Леонид Алексеевич

БАНКОВСКИЕ РЕКВИЗИТЫ: ИНН 6166053689 / КПП 615250001 / ОГРН 1056166046133 / БИК 046015680
Р/С 40702810100000000605 / К/С 30101810400000000860 В ПАО КБ «СЕЛЬМАШБАНК» Г. РОСТОВ-НА-ДОНУ

$\sqrt{Ra3.2(\sqrt)}$

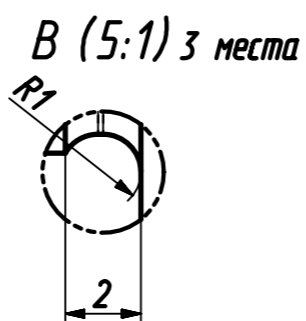
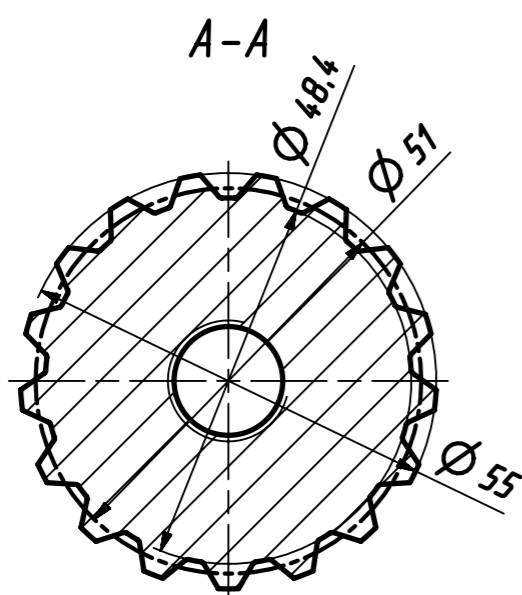
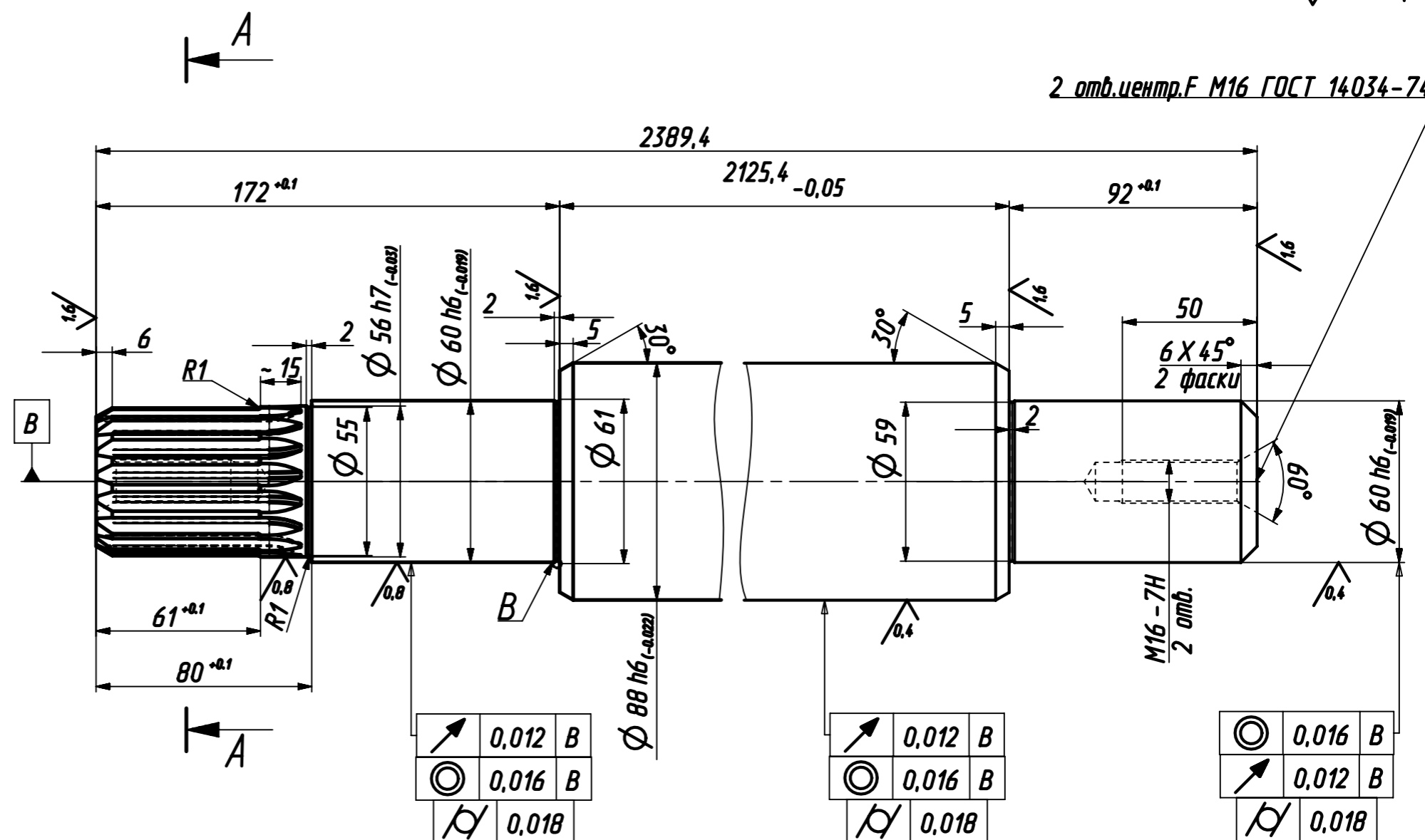
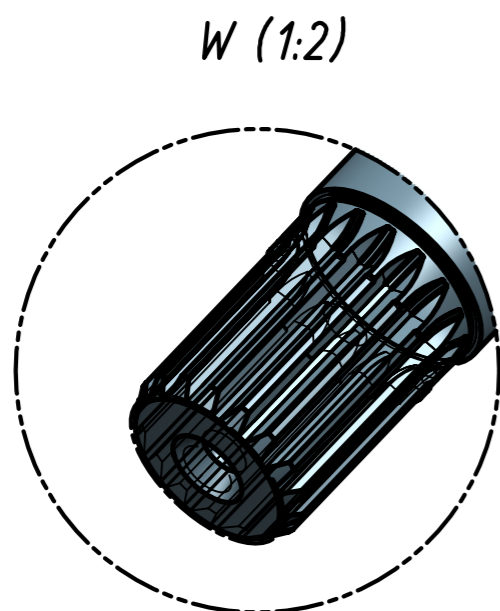

1. 95...105HSD.
2. Глубина прокаливаемого слоя: 5..10 мм.
3. Условное обозначение наружного шлицевого соединения: 55X3X9g ГОСТ 6033-80.
4. *Размеры для справок.

					FLAT Mastor-88			
Изм	Лист	№ докум.	Подп.	Дата	Вал правильный	Литера	Масса	Масштаб
Разраб.	Карбинский						106,9	1:2
Проб.						Лист	Листов 1	
Т.контр.	Архипов					КТБ РИП РПРЗ		
Н.контр.					Сталь 9Х2МФ			
Утв.	Грязев							